



EMERITA
THEATRUM



¿Quiénes somos?

Nuestro grupo de teatro comenzó su andadura por iniciativa de varios profesores del IES Emerita Augusta de Mérida. En el curso 2007- 2008 promovimos la creación de un grupo de teatro escolar con el fin de acercar a nuestro alumnado la literatura y la historia de una forma lúdica y entretenida. Pretendíamos fomentar valores como la responsabilidad que supone el trabajo en grupo, el compromiso, el esfuerzo... La actividad teatral también podía servir para el crecimiento personal de nuestro alumnado, para superar prejuicios y complejos y, en definitiva, para ayudarles a desarrollarse como personas. La experiencia nos demostró que estos objetivos se fueron cumpliendo cada año.

Ante el éxito alcanzado por nuestro grupo de teatro escolar, los profesores decidimos que también queríamos tener esas experiencias y compartirlas con otras formaciones teatrales, de tal forma que en el año 2013 estrenamos nuestro primer montaje con la obra de Molière *El enfermo imaginario*, y organizamos la primera edición del **Festival de Teatro Escolar "Con Letras de Oro"**, que ya va por su XIII edición.

El grupo, que inicialmente estaba formado por profesorado, se ha ido enriqueciendo con nuestros antiguos alumnos y alumnas, hoy ya adultos formados, que nos demuestran que cuando se planta la semilla del teatro, esta arraiga para toda la vida.



¿Quiénes somos?



Nuestra andadura tomó un cariz más intenso desde que en 2022 ingresamos en FATEX (Federación de Asociaciones de Teatro de Extremadura). A partir de ese momento, la actividad del grupo se abrió a los distintos encuentros, cursos y otras actividades organizadas por esta federación así como a festivales de teatro amateur.

Hoy, EMERITA THEATRUM somos un grupo, diverso y peculiar, de personas con edades comprendidas entre los veintitantos y sesentaitantos, con profesiones varias (profesores, estudiantes, funcionarias, veterinario, ingeniero y algunos felices jubilados).

¿Quiénes somos?

Con frecuencia nos preguntamos: “¿Qué necesidad?” Se ha convertido esta pregunta en una especie de broma interna antes de salir al escenario. ¿Qué necesidad?. Quién nos manda a nosotros meternos en este lío: dedicar nuestro tiempo libre a estudiar y preparar un montaje, recorrer tiendas y mercadillos para buscar atrezzo y vestuario de la manera más económica posible, meternos en una furgoneta cualquier fin de semana para ir a actuar allí donde nos reclamen, sentir los nervios y el nudo en el estómago en cada función...



La respuesta es simple, muy fácil de entender para todos los amantes del teatro. Lo hacemos porque nos apasiona, porque nos ayuda a sentirnos vivos y porque nos ha convertido en una extraña familia sin la que ya no entendemos nuestra propia existencia.

Nuestras obras



Tenemos varias propuestas que abarcan distintas temáticas y tonos pero con un hilo conductor: el profundo respeto por el arte y la cultura, herramientas fundamentales para el desarrollo de los pueblos.

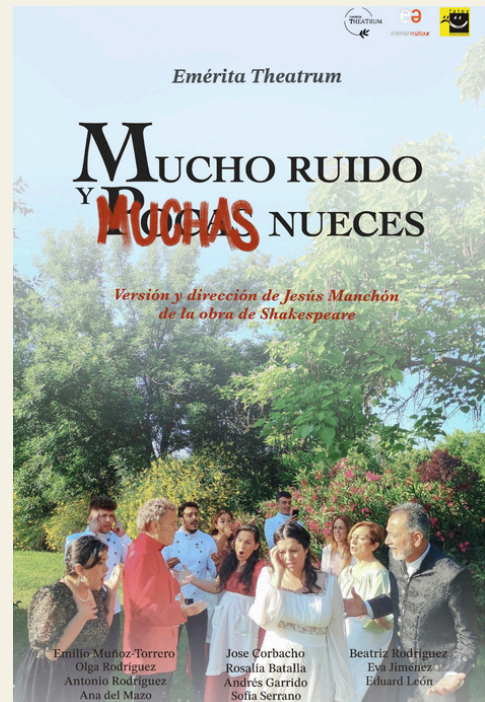

El círculo de las rosquillas de anís

Sinopsis:

Nuestro montaje más reciente es ***El círculo de las rosquillas de anís***, texto y dirección de **Jesús Manchón**, estrenada en Mérida el **19 de marzo de 2026**. Se trata de un emotivo retrato de la España en las inmediaciones de la guerra civil, salpicado de momentos cómicos que ayudan a digerir la tragedia. Por suerte o por desgracia, en todos los pueblos, en todas las familias, en todas las casas se han vivido situaciones similares a las que plantea *El círculo*, lo que la convierte en un reflejo colectivo, en una suerte de álbum de fotos familiar. Si el teatro es empatía, esta obra la genera a raudales.

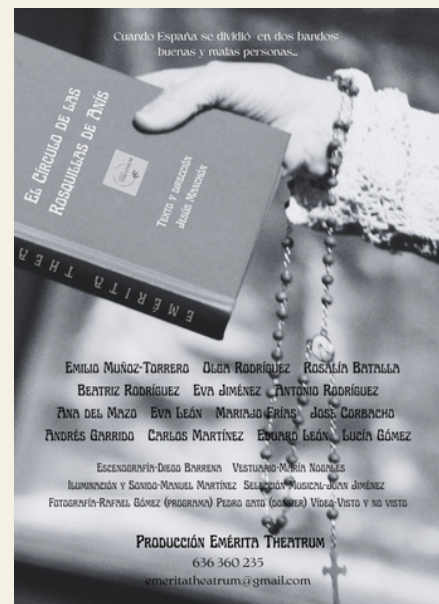

El círculo de las rosquillas de anís



En palabras del Autor:

El Círculo de las Rosquillas de Anís es una obra teatral; tragicomedia en todo caso como todo lo que acontece; que trata sobre la amistad en la época más oscura de la historia del siglo XX en España, y de cómo la cultura, fuente de dignidad, ayuda a sobrellevar los estragos de una guerra, fomentando la convivencia pacífica entre los participantes en una suerte de club de lectura con partidarios de ambos bandos.

Es, además, el estoico resultado de mi particular empeñamiento por dejarme tizar por aquella polvareda de fusiles y sinrazón que, con razón, nos trajo estos lodos y, también, un humilde homenaje a las generaciones que nos precedieron; víctimas del tosco tiempo que les tocó sufrir; sin las que nosotros y nuestros hijos no habríamos podido disfrutar de las bondades de la democracia.

Sea pues; este paseo consciente por un álbum familiar en blanco y negro al que nunca, hasta ahora, le había encontrado tanto sentido; estas dulces y quebradizas Rosquillas, agrio y esperanzador canto a todas las vidas que se perdieron por el camino para que nosotros podamos, ahora, seguir avanzando con cuidado de no resbalar

Jesus Manchón

El círculo de las rosquillas de anís

REPARTO:

ANTONIO RODRIGUEZ ---- DON JUAN DE DIOS (sacerdote)



EMILIO MUÑOZ-TORRERO ---- DON MANUEL (maestro)



OLGA RODRIGUEZ ---- DOLORES (matrona)



BEATRIZ RODRIGUEZ ---- INOCENCIA (sus labores)



ROSALÍA BATALLA ---- MADDALENA (panadera)



EVA JIMÉNEZ ---- REMEDIOS (manceba de botica)



El círculo de las rosquillas de anís

REPARTO:

ANA DEL MAZO DOÑA EXPEDITA (señora del alcalde)



EMARIAJO FRIAS DOÑA SOLEDAD (viuda con patrimonio)



EVA LEÓN DOÑA ROSARIO (señora de terrateniente)



CORO: EDUARDO LEÓN. ANDRÉS GARRIDO. LUCÍA GÓMEZ JOSE CORBACHO CARLOS MARTÍNEZ



El círculo de las rosquillas de aris

Ficha técnica:

Duración: 90 minutos

Escenografía: Jesús Manchón

Caracterización y vestuario: Eva León

Iluminación y sonido: Jesús Manchón

Vídeo e imagen: Visto y no visto
producciones

[https://youtu.be/MrSILDdAed4?
is=OpJjYg_JAI5ipc9U](https://youtu.be/MrSILDdAed4?is=OpJjYg_JAI5ipc9U)

Producción: Emerita Theatrum

Email: emeritatheatrum@gmail.com

Dirección: Jesús Manchón

Necesidades técnicas:

Cámara Negra

Dimensiones Mínimas: Boca: 6 Mts.

Fondo: 4 Mts.

Alto: 3 5Mts

Toma De Corriente De 15.000 W

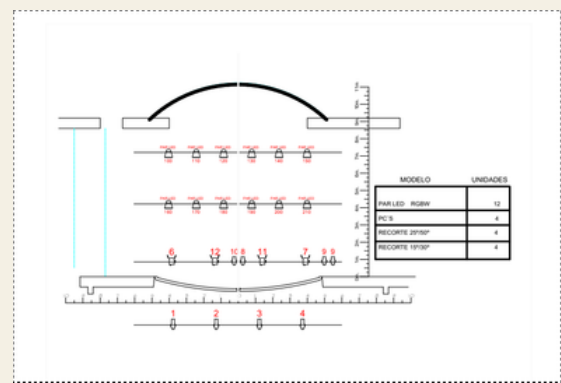

Misterio Bu...Fo!

Un Manchón de Jesús a la obra de Darío

Sinopsis:

El 10 de mayo de 2023 estrenamos en la Sala Trajano de Mérida, la obra **Misterio Bu... ¡Fo!, un Manchón de Jesús a la obra de Darío**. Es un recorrido cómico por las historias más reconocibles de la Biblia hecho desde el máximo respeto y con el afán de divertimento de los bufones medievales. Apta para todos los públicos y sensibilidades, es ideal para ser representada en torno a las Navidades o la Semana Santa.



En este montaje inspirado en el **Misterio Bufo**, obra del dramaturgo italiano **Darío Fo**, presentamos a una serie de juglares que hacen una representación jocosa y provocadora de algunos de los misterios evangélicos. Un monje acompañado por cantos gregorianos introduce y presenta lo que va a ver el espectador, dejando claro que es un “puro divertimento medieval”, exento de críticas y del análisis sociológico que hace Darío Fo en su obra original. Comenzando por la Creación, le siguen episodios como el Diluvio Universal o la torre de Babel, para terminar el Antiguo Testamento con la historia de los grandes patriarcas del Pueblo de Israel. El Nuevo Testamento, también presentado por el monje, aborda algunas de las escenas más significativas de la vida de Jesús, como el nacimiento, milagros y pasión. A modo de conclusión, el monje hace una exhortación del Apocalipsis para terminar con cánticos de esperanza.

Misterio Bu...Fo!

EMERITA
THEATRUM

Un Manchón de Jesús a la obra de Dario

REPARTO



Monje:

Emilio Muñoz-Torrero

Juglares:

Antonio Rodríguez

Ana del Mazo

Rosalía Batalla

Andrés Garrido

Beatriz Rodríguez

José Antonio Corbacho

Olga Rodríguez

Carlos Martínez

Eva Jiménez

Emilio Muñoz-Torrero



Misterio Bu...Fo!

Un Manchón de Jesús a la obra de Dario



Ficha Técnica

Duración: 90 minutos

Escenografía: Carlos Martínez

Caracterización y vestuario: Eva León

Coreografía: Beatriz Rodríguez

Iluminación y sonido: Manuel Martínez

Vídeo e imagen: Maxi Ortega

Versión y dirección: Jesús Manchón

Producción: Emerita Theatrum

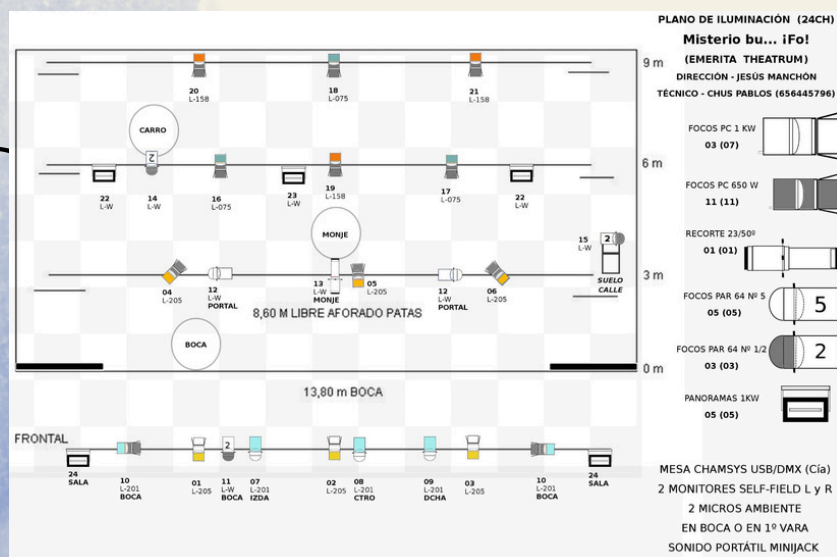

Premios y participaciones por Misterio Bu... ¡Fo!



XXXIII CERTAMEN NACIONAL CALAMONTE JOVEN

Premio especial del público

Segundo premio al mejor montaje

Segundo premio al mejor espectáculo

Nominado al mejor actor protagonista: Carlos Martínez (patriarca 1)

Nominado al mejor actor protagonista: Jose Corbacho, (Patriarca 2)

Nominado al mejor actor de reparto: Andrés Garrido, por Jesús y ángel

Nominado al mejor actor de reparto: Emilio Muñoz-Torrero (monje)

IV CONCURSO NACIONAL DE TEATRO AFICIONADO "RAÚL FERRÁNDEZ" (TORREVIEJA)

Primer premio al mejor espectáculo

Premio al mejor actor: Antonio Rodríguez, en el papel de juglar

Es o no es crudo el invierno



Sinopsis:



También tenemos en cartel **Es o no es crudo el invierno**, adaptación de la película **In the bleak midwinter**, de Kenneth Branagh, estrenada en Mérida en mayo de 2022 y representada en diversas salas de teatro de Extremadura. Se trata de nuestro particular homenaje al intramundo del teatro. Unos actores y actrices, digamos peculiares, preparan una versión del clásico **Hamlet**. Divertida, emocionante y que refleja nuestro profundo amor por el teatro. Ideal para programarla en fechas próximas a la navidad o con motivo del día del teatro.

Jose, un actor frustrado venido a menos, quiere montar un **Hamlet**, para lo cual convoca un casting al que se presentan actores y actrices, casi tan desesperados como él mismo. Para el montaje cuenta con la ayuda y complicidad de su hermana María, maestra en un pueblecito de Granada, donde se piensa realizar el estreno el día de Navidad. Comienzan los ensayos y vamos descubriendo las carencias y complejos de cada uno de los actores, que comparten sus dramas personales con el resto del elenco. Finalmente Jose consigue, a duras penas, que los actores interpreten su papel y todo está listo para el gran día. En el último momento, Jose recibe una llamada que puede hacer cambiarlo todo.



Es o no es crudo el invierno

EMERITA
THEATRUM

REPARTO

Jose Antonio Rodríguez



Marga..... Ana del Mazo



María..... Rosalía Batalla



Fede Andrés Garrido



Enrique Emilio Muñoz-Torrero



Teresa..... Eva María Jiménez



Rita Beatriz Rodríguez



Tomás..... Jose Corbacho



Nina Olga Rodríguez



Fernando..... Carlos Martínez



Elisa..... Eva maría León



Es o no es crudo el invierno



Ficha técnica:

Duración: 90 minutos
Escenografía: Carlos Martínez
Caracterización y vestuario: Eva León
Iluminación y sonido: Manuel Martínez
Vídeo e imagen: Luis Manuel Martín
Versión y dirección: Jesús Manchón
Producción: Emerita Theatrum

Necesidades técnicas:

Necesidades técnicas: el esquema de iluminación es muy simple, luz frontal y contra, y poco más.

Cámara Negra

Dimensiones Mínimas: Boca: 6 Mts.

Fondo: 4 Mts.

Alto: 3 5Mts

Toma De Corriente De 15.000 W

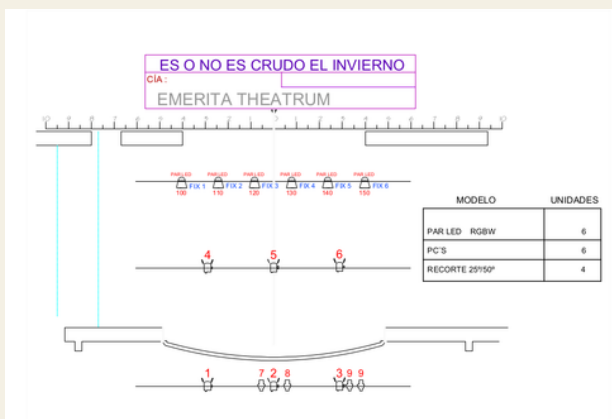

12 PAR LED
4 PC'S 1KW
4 RECORTES 25/50 750W
4 RECORTES 15/30 750W
3 VARAS ELECTRIFICADAS EN ESCENARIO
1 VARA ELECTRIFICADA EN PLATEA.
CONSUMO MÁXIMO DE 16.000W



Es o no es crudo el invierno
Premios y participaciones



Seleccionada para participar en el IX Festival Ibérico de Teatro Amateur
(Mérida, octubre 2022).

II FESTIVAL NACIONAL DE TEATRO AMATEUR AMATERARTE 2023 (GUAREÑA)

Primer premio al mejor espectáculo teatral
Premio al mejor actor Antonio Rodríguez, en el papel de Jose Premio
especial del público

XXXV CERTAMEN DE TEATRO DE ARROYO DE LA LUZ

Primer premio a la mejor representación teatral
Premio a la mejor actriz Olga Rodríguez, en el papel de Nina



Otras obras de EMERITA THEATRUM



El enfermo imaginario



La Celestina



La venganza de Don Mendo



Monólogos de El Quijote



La viuda valenciana



Mucho ruido y muchas nueces



La comedia de los errores

En EMERITA THEATRUM siempre estamos dispuestos a colaborar en cualquier disciplina que relacionada con las artes escénicas .Hemos formado parte del grupo de figuración de la ópera **Sansón y Dalila** que se estrenó en el verano del 2019 en el Festival de Teatro Clásico de Mérida en su 65 edición.

En septiembre de ese mismo año participamos en la obra **Voces de venganza**, escrita por Miguel Ángel Latorre y dirigida por Jesús Manchón, representada dentro del programa de actividades organizadas por el Ayuntamiento de Badajoz para la fiesta de la **Almossassa**. La organización también contó con nosotros en 2020 para **La ciudad sin nombre**, misma autoría y dirección.



El Ayuntamiento de Mérida ha contado con nuestro grupo para la organización de eventos como la **Presentación del Día del Libro de 2025**, las Galas de clausura del **Festival Mérida en Escena** (en sus tres ediciones 2024, 2025 y 2026. También contó con nosotros la asociación **Cine Club Forum Mérida** para la ceremonia de clausura del Festival de Cine inédito 2024



INFORMACIÓN Y CONTACTO:

web: <https://fatexteatro.es/grupos/emerita-theatrum/>

instagram @emeritatheatrum

636360235 (Olga)

654332796 (Eva)

677792463 (Rosalía)

emeritatheatrum@gmail.com

